



GENERAL PUMPS



## 8" (200 mm)

Motor Refrigerado por Agua Sumergible  
Water Filled Submersible Motor  
Moteur submersible rempli d'eau

50 Hz.



[www.pumpsgp.com](http://www.pumpsgp.com)

### Características

- Motor refrigerado por agua de 8" sumergible.
- Inducción de fácil rebobinado (bobinado húmedo) con hilo aislado de PE.
- Carcasa estator y eje de acero inoxidable con alta resistencia a la corrosión.
- Sello mecánico del eje (de carbono/cerámica) proporcionado.
- Cojinetes lubricados de empuje radial y axial.
- Cojinete de contra empuje.
- Los motores están pre-refrigerados con agua limpia + una mezcla de glicol.
- Diseño de alta eficiencia eléctrica (bajo costo de operación).
- Diseño tropicalizado (baja temperatura de bobinado).
- Pestaña de acoplamiento NEMA de 8".
- Membrana de compensación presión.

### Especificaciones

- Clasificación: Trifásico - 30 a 110 kW, 50 Hz  
37 a 110 kW, 60 Hz
- Tensiones de alimentación (tolerancia +10% / -15%):  
50 Hz, 3 fases, 380 V, 400 V, 415 V  
60 Hz, 3 fases, 230 V, 380 V, 460 V
- Grado de protección: IP 68
- Funcionamiento continuo
- Temperatura ambiente: 45°C
- Rotación: Trifásico - CCW y CW
- Máximos números de arranques/hora:  
30 a 55 kW - 25  
66 a 110 kW - 20
- pH del agua: 6,5 - 8
- Mínimo flujo de refrigeración a lo largo del motor:  
30 a 37 kW - 30 cm / seg  
45 a 110 kW - 45 cm / seg
- Protección del motor: Seleccione protección contra sobrecarga térmica con tiempo de disparo <10 seg. a 5 x In
- Máxima sumergibilidad: 200 metros.

### Ejecuciones especiales

- Sello mecánica de eje Sic/Sic.
- Sensor de temperatura PT 100 incorporado.
- Tensiones especiales.
- Doble cable para operación de Estrella - Delta.

### Datos de cable

#### Cable data

#### Données de câble

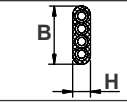
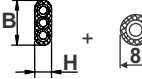
kW	Tipo de arranque Type of start type de debut	Cable x longitud x Tamaño (mm <sup>2</sup> ) Cable x Leads x Size (mm <sup>2</sup> ) Taille des fils X du câble X (² de millimètre)	longitud Length longueur [m]	H x B [mm]	
30 - 93	DOL	1 x 4 x 16	5	14 x 37,6	
110	DOL	1 x 3 x 35 + 1 x 1 x 16	5	15,3 x 35	

### Features

- 8" Water filled submersible motor.
- Easily rewindable (wet wound) induction motor with PE insulated windings.
- Corrosion resistant stainless steel stator jacket and shaft.
- Mechanical shaft seal (Carbon/Ceramic) provided.
- Water lubricated radial and axial thrust bearings.
- Counter thrust bearing.
- Motors are pre-filled with clean water + Glycol mixture.
- High efficiency electrical design (lower operating cost).
- Tropicalized design (lower winding temperature).
- 8" NEMA coupling flange.
- Pressure compensation diaphragm.

### Specifications

- Ratings: Three phase - 30 to 110 kW, 50 Hz  
37 to 110 kW, 60 Hz
- Supply voltages (Tolerance +10% / -15%):  
50 Hz, 3 phase, 380 V, 400 V, 415 V  
60 Hz, 3 phase, 230 V, 380 V, 460 V
- Degree of protection: IP 68
- Continuous duty
- Ambient temperature: 45°C
- Rotation: Three phase - CCW and CW
- Maximum nos. of starts/hour:  
30 to 55 kW - 25  
66 to 110 kW - 20
- Water pH: 6,5 - 8
- Minimum cooling flow along the motor:  
30 to 37 kW - 30 cm/sec  
45 to 110 kW - 45 cm/sec
- Motor protection: Select thermal overload protection with trip time < 10 sec. at 5 x In
- Maximum submerged depth: 200 metres.

### Special features on request

- Mechanical shaft seal Sic/Sic.
- Built-in PT 100 temperature sensor.
- Special voltages.
- Double cable for Star - Delta operation.

### Caractéristiques

- 8" Moteur submersible rempli d'eau.
- Induction facilement avance (de blessure humide) moteur avec des enroulements isolés par PE.
- Veste et axe résistants à la corrosion de redresseur d'acier inoxydable.
- Joint mécanique d'axe (carbone/en céramique) fourni.
- Poussée radiale et axiale lubrifiée pareau roulements.
- Contre- palier de butée.
- Des moteurs sont pré remplis avec de l'eau propre + Mélange de glycol.
- Conception électrique de rendement élevé (frais d'exploitation inférieurs).
- Conception de Tropicalisé (la plus basse température d'enroulement).
- 8" Bride d'accouplement de NEMA.
- Diaphragme de compensation de pression.

### Specifications

- Estimations: Triphasé - 30 à 110 kilowatts, 50 hertz  
37 à 110 kilowatts, 60 hertz
- Tensions d'alimentation (tolérance +10% / -15%):  
50 Hz, 3 phase, 380 V, 400 V, 415 V  
60 Hz, 3 phase, 230 V, 380 V, 460 V
- Degré de protection: IP 68
- Devoir continu
- La température ambiante: 45°C
- Rotation: Triphasé - CCW et onde entretenue
- Maximum nombre débuts/heure:  
30 à 55 kilowatts - 25  
66 à 110 kilowatts - 20
- eau pH: 6,5 - 8
- Écoulement de refroidissement minimum le long de moteur:  
30 à 37 kW - 30 centimètre-secondes  
45 à 110 kW - 45 centimètre-secondes
- Protection de moteur: Choisissez la surcharge thermique de protection avec le < de temps de voyage ; sec 10. à 5 x dedans
- Profondeur submergée par maximum: 200 mètres.

### Usages spéciaux sur demande

- Joint d'axe mécanique Sic/Sic.
- Sonde de température intégrée de la pinte 100.
- Tensions spéciales.
- Double câble pour l'étoile - opération de delta.

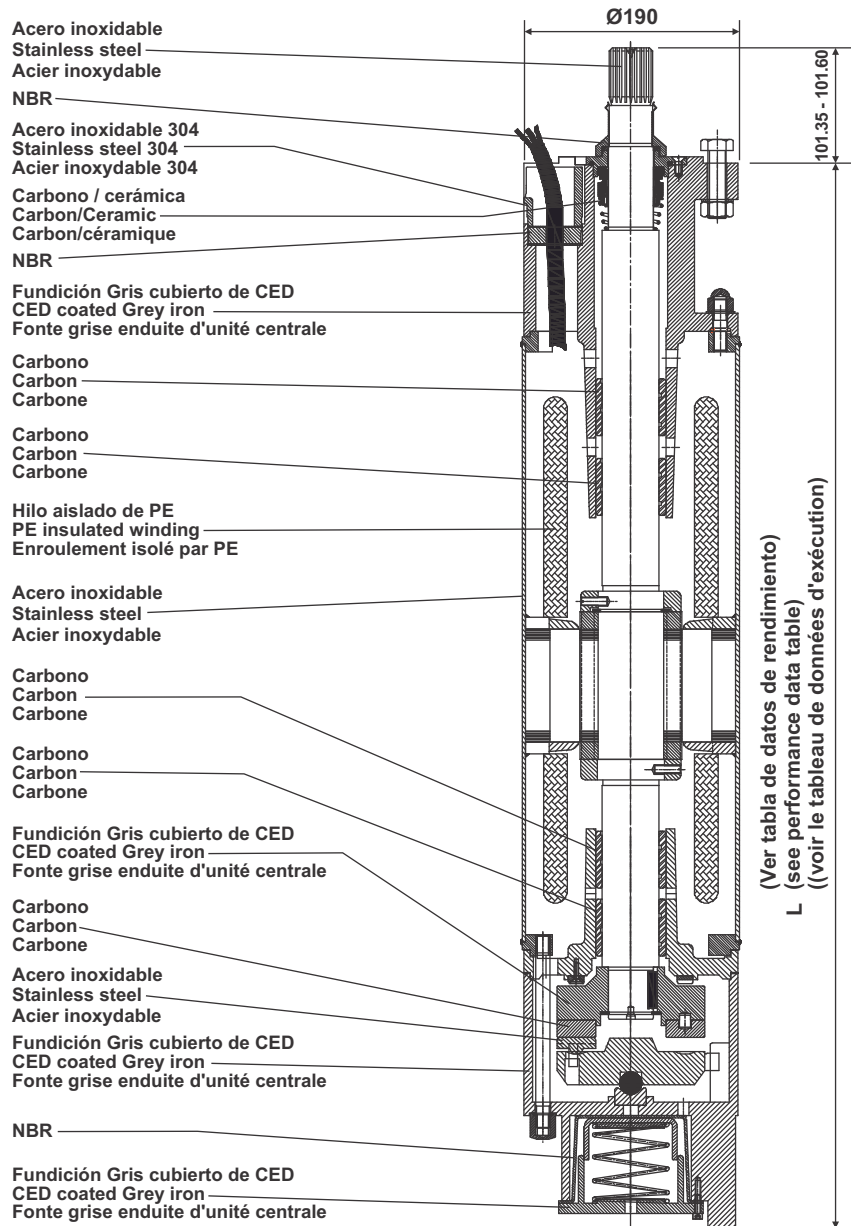
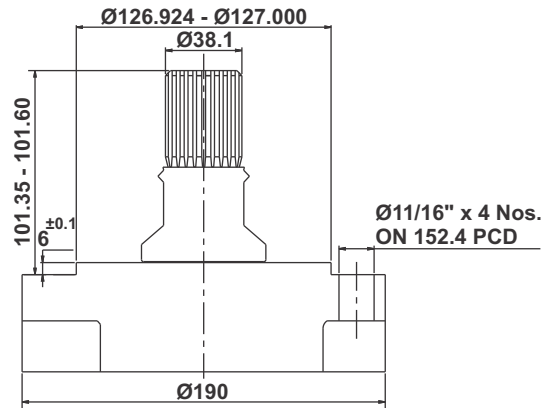

### Eje

Eje estriado: 23 dientes, ángulo de presión con caída 16/32 a 30° con módulo 1.5875 y la tolerancia de acoplamiento 5 según ANSI B.92.1 confirmado con NEMA 8".

### Shaft

Spline shaft: 23 teeth, 16/32 pitch, module 1.5875, 30° pressure angle, coupling tolerance 5 as per ANSI B.92.1, confirming with NEMA 8".

### Axe

Axe de cannelure : 23 dents, 16/32 lancement, module 1.5875, angle de la pression 30°, tolérance d'accouplement 5 selon la norme ANSI B.92.1 conforme avec la NEMA 8".



**Datos de rendimiento**  
**Performance data**  
**Données d'exécution**

# 50 Hz

Tipo de motor Motor type Type de moteur	Pn		Ka [N]	Un [V]	In	Ist/In	n [min <sup>-1</sup> ]	η [%]			COS φ			Tn [Nm]	L [mm]	Peso bruto Gross weight Poids brut [kg]	Volumen bruto Gross volume Volume brut [m <sup>3</sup> ]
	kW	HP						50%	75%	100%	50%	75%	100%				
GCW82404732	30	40	45000	380	62,8	4,51	2890	79,9	83,3	84,2	0,72	0,83	0,89	99,19	1041	166,2	0,1905
				400	59,9	4,61	2900	81,1	84,1	85,0	0,71	0,84	0,89	98,84			
				415	57,8	4,66	2900	80,7	83,9	84,9	0,69	0,83	0,88	98,84			
GCW82504732	37	50	45000	380	78,0	4,70	2890	80,1	83,1	84,1	0,74	0,84	0,88	122,30	1131	182,2	0,2017
				400	75,0	4,80	2900	81,3	84,1	85,0	0,72	0,83	0,86	121,90			
				415	74,0	4,85	2900	80,7	83,5	84,4	0,70	0,80	0,84	121,90			
GCW82604732	45	60	45000	380	92,5	4,70	2890	80,3	83,3	85,2	0,73	0,87	0,88	148,80	1231	200,2	0,2167
				400	89,8	4,80	2900	81,5	84,1	85,9	0,72	0,81	0,86	148,30			
				415	88,8	4,90	2900	81,3	83,9	85,8	0,70	0,80	0,84	148,30			
GCW82754732	55	75	45000	380	113,8	4,90	2890	80,5	84,1	85,7	0,74	0,84	0,88	181,84	1281	209,2	0,2241
				400	109,5	5,00	2910	81,9	85,1	86,4	0,72	0,82	0,86	180,60			
				415	108,8	5,10	2910	81,5	84,7	86,2	0,69	0,80	0,84	180,60			
GCW82904732	66	90	45000	380	135,5	4,90	2890	80,7	85,3	86,4	0,74	0,85	0,89	218,20	1369	213,6	0,2391
				400	131,0	5,00	2910	81,9	85,9	86,9	0,72	0,83	0,86	216,70			
				415	128,5	5,05	2910	81,3	85,3	86,6	0,69	0,81	0,84	216,70			
GCW83104732	75	100	45000	380	151,0	4,91	2890	80,9	84,7	86,2	0,74	0,85	0,89	247,96	1419	243,2	0,2465
				400	147,0	5,01	2910	81,9	85,5	87,0	0,72	0,83	0,87	246,26			
				415	145,5	5,11	2910	81,7	85,3	86,6	0,70	0,79	0,84	246,26			
GCW83124732	93	125	45000	380	186,8	4,91	2900	80,5	84,5	86,5	0,75	0,84	0,88	306,40	1559	283,2	0,2652
				400	181,0	5,01	2910	81,5	86,4	87,8	0,71	0,81	0,86	305,36			
				415	180,5	5,06	2920	81,7	85,5	87,0	0,70	0,79	0,84	304,31			
GCW83154732	110	150	45000	380	231,0	4,92	2890	79,0	83,3	85,0	0,72	0,81	0,85	363,68	1689	359,2	0,2839
				400	224,0	5,02	2900	79,5	84,1	85,5	0,71	0,79	0,83	362,42			
				415	220,0	5,08	2900	80,0	84,7	86,0	0,69	0,77	0,81	362,42			

Pn: Potencia nominal  
Ka: la carga de empuje

Un: tensión nominal

In: Intensidad nominal

Ist/In: corriente cerrada del rotor/amperaje nominal

n: Velocidad de giro nominal

η: Eficiencia

cos φ: factor de potencia

Tn: Esfuerzo de torsión clasificado

L: longitud del motor

Pn: Rated output

Ka: Thrust load

Un: Rated voltage

In: Rated current

Ist/In: Locked rotor current/Rated amperage

n: Rated speed

η: Efficiency

cos φ: Power factor

Tn: Rated torque

L: Motor length

Pn: Rendement évalué

Ka: Charge de poussée

Un: Tension évaluée

In: Courant évalué

Ist/In: Le rotor verrouillé courant/a évalué l'ampérage

n: Vitesse évaluée

η: Efficacité

cos φ: Facteur de puissance

Tn: Couple évalué

L: Longueur de moteur



### Características

- Motor refrigerado por agua de 8", sumergible, de acero inoxidable.
- Inducción de fácil rebobinado (bobinado húmedo) con hilo aislado de PE.
- Completamente construido de acero inoxidable AISI 304.
- Sello mecánico del eje (de carbono/cerámica) proporcionado.
- Cojinetes lubricados de empuje radial y axial.
- Cojinete de contra empuje.
- Los motores están pre-refrigerados con agua limpia + una mezcla de glicol.
- Extensión de eje hecha de acero inoxidable AISI 316.
- Diseño de alta eficiencia eléctrica (bajo costo de operación).
- Diseño tropicalizado (baja temperatura de bobinado).
- Pestaña de acoplamiento NEMA de 8".
- Membrana de compensación presión.

### Especificaciones

- Clasificación: Trifásico - 30 a 110 kW, 50 Hz  
37 a 110 kW, 60 Hz
- Tensiones de alimentación (tolerancia +10% / -15%):  
50 Hz, 3 fases, 380 V, 400 V, 415 V  
60 Hz, 3 fases, 230 V, 380 V, 460 V
- Grado de protección: IP 68
- Funcionamiento continuo
- Temperatura ambiente: 45°C
- Rotación: Trifásico - CCW y CW
- Máximos números de arranques/hora:  
30 a 55 kW - 25  
66 a 110 kW - 20
- pH del agua: 6,5 - 8
- Mínimo flujo de refrigeración a lo largo del motor:  
30 a 37 kW - 30 cm / seg  
45 a 110 kW - 45 cm / seg
- Protección del motor: Seleccione protección contra sobrecarga térmica con tiempo de disparo <10 seg. a 5 x In
- Máxima sumergibilidad: 200 metros.

### Ejecuciones especiales

- Sello mecánica de eje Sic/Sic.
- Sensor de temperatura PT 100 incorporado.
- Tensiones especiales.
- Doble cable para operación de Estrella - Delta.

### Datos de cable

#### Cable data

#### Données de câble

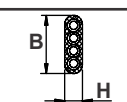
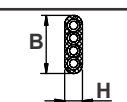
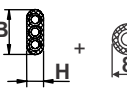
kW	Tipo de arranque Type of start type de debut	Cable x longitud x Tamaño (mm <sup>2</sup> ) Cable x Leads x Size (mm <sup>2</sup> ) Taille des fils X du câble X (² de millimètre)	longitud Length longueur [m]	H x B [mm]	
30 - 93	DOL	1 x 4 x 16	5	14 x 37,6	
110	DOL	1 x 3 x 35 + 1 x 1 x 16	5	15,3 x 35	

### Features

- 8" Water filled stainless steel submersible motor.
- Easily rewindable (wet wound) induction motor with PE insulated windings.
- Completely stainless steel AISI 304 construction.
- Mechanical shaft seal (Carbon/Ceramic) provided.
- Water lubricated radial and axial thrust bearings.
- Counter thrust bearing.
- Motors are pre-filled with clean water + Glycol mixture.
- Shaft extension made of stainless steel AISI 316.
- High efficiency electrical design (lower operating cost).
- Tropicalized design (lower winding temperature).
- 8" NEMA coupling flange.
- Pressure compensation diaphragm.

### Specifications

- Ratings: Three phase - 30 to 110 kW, 50 Hz  
37 to 110 kW, 60 Hz
- Supply voltages (Tolerance +10% / -15%):  
50 Hz, 3 phase, 380 V, 400 V, 415 V  
60 Hz, 3 phase, 230 V, 380 V, 460 V
- Degree of protection: IP 68
- Continuous duty
- Ambient temperature: 45°C
- Rotation: Three phase - CCW and CW
- Maximum nos. of starts/hour:  
30 to 55 kW - 25  
66 to 110 kW - 20
- Water pH: 6,5 - 8
- Minimum cooling flow along the motor:  
30 to 37 kW - 30 cm/sec  
45 to 110 kW - 45 cm/sec
- Motor protection: Select thermal overload protection with trip time < 10 sec. at 5 x In
- Maximum submerged depth: 200 metres.

### Special features on request

- Mechanical shaft seal Sic/Sic.
- Built-in PT 100 temperature sensor.
- Special voltages.
- Double cable for Star - Delta operation.

### Caractéristiques

- 8" Moteur rempli d'eau de sous-marin d'acier inoxydable
- Induction facilement avance (de blessure humide) moteur avec des enroulements isolés par PE.
- Complètement acier inoxydable AISI 304 construction.
- Joint mécanique d'axe (carbone/en céramique) fourni.
- Poussée radiale et axiale lubrifiée pareau roulements.
- Contre- palier de butée.
- Des moteurs sont pré remplis avec de l'eau propre + Mélange de glycol.
- Prolongation d'axe faite d'acier inoxydable AISI 316.
- Conception électrique de rendement élevé (frais d'exploitation inférieurs).
- Conception de Tropicalisé (la plus basse température d'enroulement).
- 8" Bride d'accouplement de NEMA.
- Diaphragme de compensation de pression.

### Specifications

- Estimations: Triphasé - 30 à 110 kilowatts, 50 hertz  
37 à 110 kilowatts, 60 hertz
- Tensions d'alimentation (tolérance +10% / -15%):  
50 Hz, 3 phase, 380 V, 400 V, 415 V  
60 Hz, 3 phase, 230 V, 380 V, 460 V
- Degré de protection: IP 68
- Devoir continu
- La température ambiante: 45°C
- Rotation: Triphasé - CCW et onde entretenue
- Maximum nombre débuts/heure:  
30 à 55 kilowatts - 25  
66 à 110 kilowatts - 20
- eau pH: 6,5 - 8
- Écoulement de refroidissement minimum le long de moteur:  
30 à 37 kW - 30 centimètre-secondes  
45 à 110 kW - 45 centimètre-secondes
- Protection de moteur: Choisissez la surcharge thermique de protection avec le < de temps de voyage ; sec 10. à 5 x dedans
- Profondeur submergée par maximum: 200 mètres.

### Usages spéciaux sur demande

- Joint d'axe mécanique Sic/Sic.
- Sonde de température intégrée de la pinte 100.
- Tensions spéciales.
- Double câble pour l'étoile - opération de delta.

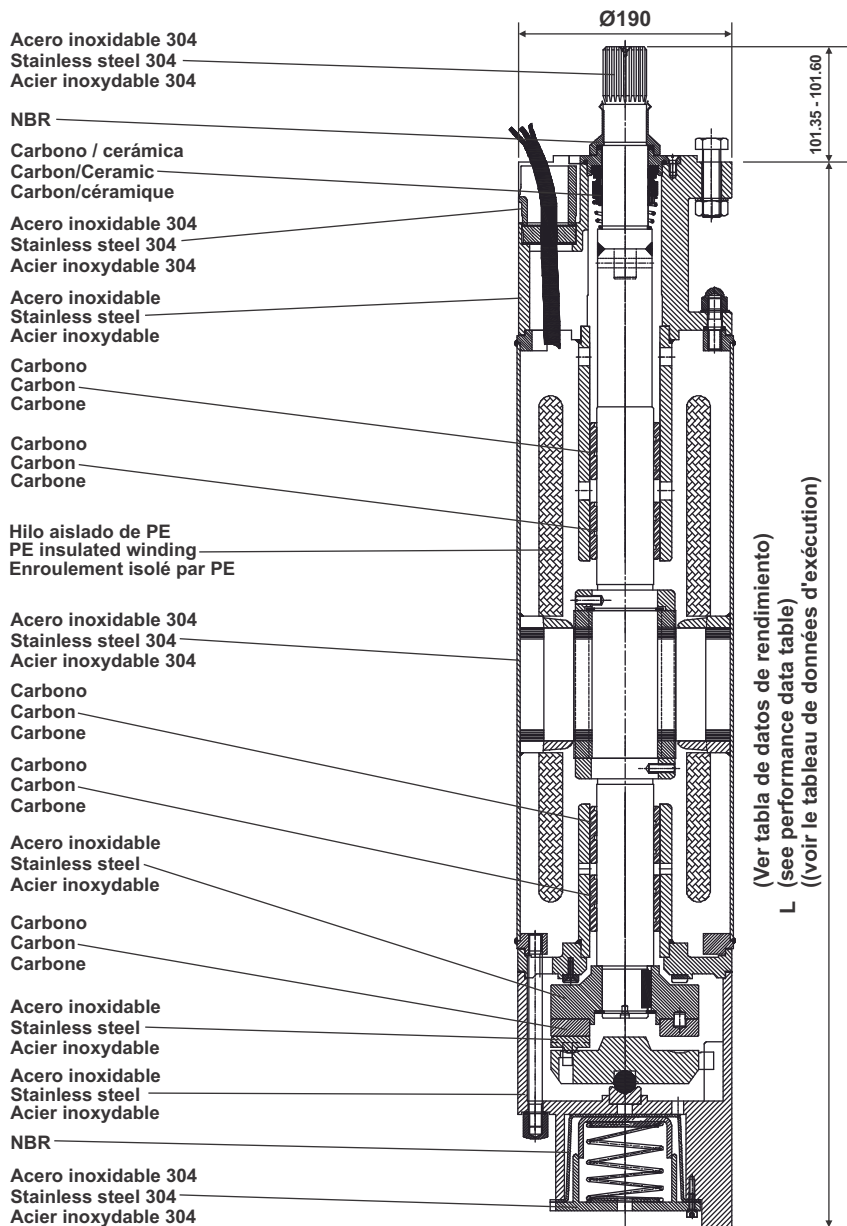
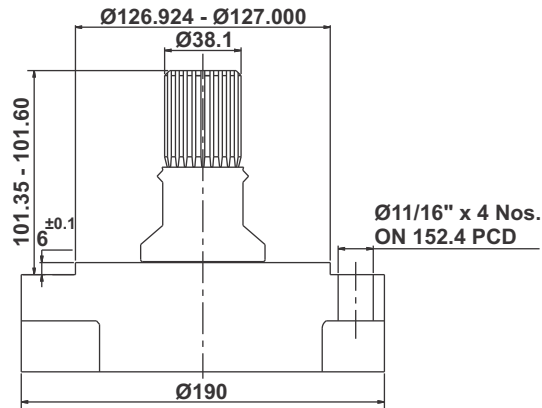

### Eje

Eje estriado: 23 dientes, ángulo de presión con caída 16/32 a 30 ° con módulo 1.5875 y la tolerancia de acoplamiento 5 según ANSI B.92.1 confirmado con NEMA 8".

### Shaft

Spline shaft: 23 teeth, 16/32 pitch, module 1.5875, 30° pressure angle, coupling tolerance 5 as per ANSI B.92.1, confirming with NEMA 8".

### Axe

Axe de cannelure : 23 dents, 16/32 lancement, module 1.5875, angle de la pression 30°, tolérance d'accouplement 5 selon la norme ANSI B.92.1 conforme avec la NEMA 8".

**Datos de rendimiento**  
**Performance data**  
**Données d'exécution**

## 50 Hz

Tipo de motor Motor type Type de moteur	Pn		Ka [N]	Un [V]	In	Ist/In	n [min <sup>-1</sup> ]	η [%]			COS φ			Tn [Nm]	L [mm]	Peso bruto Gross weight Poids brut [kg]	Volumen bruto Gross volume Volume brut [m <sup>3</sup> ]
	kW	HP						50%	75%	100%	50%	75%	100%				
GSW82404732	30	40	45000	380	62,8	4,51	2890	79,9	83,3	84,2	0,72	0,83	0,89	99,19	1041	166,2	0,1905
				400	59,9	4,61	2900	81,1	84,1	85,0	0,71	0,84	0,89	98,84			
				415	57,8	4,66	2900	80,7	83,9	84,9	0,69	0,83	0,88	98,84			
GSW82504732	37	50	45000	380	78,0	4,70	2890	80,1	83,1	84,1	0,74	0,84	0,88	122,30	1131	182,2	0,2017
				400	75,0	4,80	2900	81,3	84,1	85,0	0,72	0,83	0,86	121,90			
				415	74,0	4,85	2900	80,7	83,5	84,4	0,70	0,80	0,84	121,90			
GSW82604732	45	60	45000	380	92,5	4,70	2890	80,3	83,3	85,2	0,73	0,87	0,88	148,80	1231	200,2	0,2167
				400	89,8	4,80	2900	81,5	84,1	85,9	0,72	0,81	0,86	148,30			
				415	88,8	4,90	2900	81,3	83,9	85,8	0,70	0,80	0,84	148,30			
GSW82754732	55	75	45000	380	113,8	4,90	2890	80,5	84,1	85,7	0,74	0,84	0,88	181,84	1281	209,2	0,2241
				400	109,5	5,00	2910	81,9	85,1	86,4	0,72	0,82	0,86	180,60			
				415	108,8	5,10	2910	81,5	84,7	86,2	0,69	0,80	0,84	180,60			
GSW82904732	66	90	45000	380	135,5	4,90	2890	80,7	85,3	86,4	0,74	0,85	0,89	218,20	1369	213,6	0,2391
				400	131,0	5,00	2910	81,9	85,9	86,9	0,72	0,83	0,86	216,70			
				415	128,5	5,05	2910	81,3	85,3	86,6	0,69	0,81	0,84	216,70			
GSW83104732	75	100	45000	380	151,0	4,91	2890	80,9	84,7	86,2	0,74	0,85	0,89	247,96	1419	243,2	0,2465
				400	147,0	5,01	2910	81,9	85,5	87,0	0,72	0,83	0,87	246,26			
				415	145,5	5,11	2910	81,7	85,3	86,6	0,70	0,79	0,84	246,26			
GSW83124732	93	125	45000	380	186,8	4,91	2900	80,5	84,5	86,5	0,75	0,84	0,88	306,40	1559	283,2	0,2652
				400	181,0	5,01	2910	81,5	86,4	87,8	0,71	0,81	0,86	305,36			
				415	180,5	5,06	2920	81,7	85,5	87,0	0,70	0,79	0,84	304,31			
GSW83154732	110	150	45000	380	231,0	4,92	2890	79,0	83,3	85,0	0,72	0,81	0,85	363,68	1689	359,2	0,2839
				400	224,0	5,02	2900	79,5	84,1	85,5	0,71	0,79	0,83	362,42			
				415	220,0	5,08	2900	80,0	84,7	86,0	0,69	0,77	0,81	362,42			

Pn: Potencia nominal  
Ka: la carga de empuje

Un: tensión nominal

In: Intensidad nominal

Ist/In: corriente cerrada del rotor/amperaje nominal

n: Velocidad de giro nominal

η: Eficiencia

cos φ: factor de potencia

Tn: Esfuerzo de torsión clasificado

L: longitud del motor

Pn: Rated output

Ka: Thrust load

Un: Rated voltage

In: Rated current

Ist/In: Locked rotor current/Rated amperage

n: Rated speed

η: Efficiency

cos φ: Power factor

Tn: Rated torque

L: Motor length

Pn: Rendement évalué

Ka: Charge de poussée

Un: Tension évaluée

In: Courant évalué

Ist/In: Le rotor verrouillé courant/a évalué l'ampérage

n: Vitesse évaluée

η: Efficacité

cos φ: Facteur de puissance

Tn: Couple évalué

L: Longueur de moteur

### Características

- Motor refrigerado por agua de 8", sumergible y de alta resistencia.
- Inducción de fácil rebobinado (bobinado húmedo) con hilo aislado de PE.
- Carcasa estator y eje de acero inoxidable con alta resistencia a la corrosión.
- Sello mecánico del eje (de carbono/cerámica) proporcionado.
- Cojinetes de empuje radiales y axiales de alta resistencia lubricados por agua.
- Cojinete de contra empuje.
- Los motores están pre-refrigerados con agua limpia + una mezcla de glicol.
- Diseño de alta eficiencia eléctrica (bajo costo de operación).
- Diseño tropicalizado (baja temperatura de bobinado).
- Pestaña de acoplamiento NEMA de 8".
- Membrana de compensación presión.

### Especificaciones

- Clasificación: Trifásico - 30 a 130 kW, 50 Hz  
30 a 130 kW, 60 Hz
- Tensiones de alimentación (tolerancia +10% / -15%):  
50 Hz, 3 fases, 380 V, 400 V, 415 V  
60 Hz, 3 fases, 230 V, 380 V, 460 V
- Grado de protección: IP 68
- Funcionamiento continuo
- Temperatura ambiente: 45°C
- Rotación: Trifásico - CCW y CW
- Máximos números de arranques/hora:  
30 a 55 kW - 25  
66 a 130 kW - 20
- pH del agua: 6,5 - 8
- Mínimo flujo de refrigeración a lo largo del motor:  
30 a 37 kW - 30 cm / seg  
45 a 130 kW - 45 cm / seg
- Protección del motor: Seleccione protección contra sobrecarga térmica con tiempo de disparo <10 seg. a 5 x In
- Máxima sumergibilidad: 200 metros.

### Ejecuciones especiales

- Sello mecánica de eje Sic/Sic.
- Sensor de temperatura PT 100 incorporado.
- Tensiones especiales.
- Doble cable para operación de Estrella - Delta.

### Datos de cable

#### Cable data

#### Données de câble

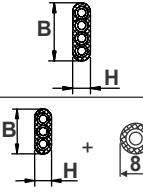
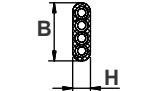
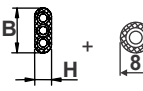
kW	Tipo de arranque Type of start type de debut	Cable x longitud x Tamaño (mm <sup>2</sup> ) Cable x Leads x Size (mm <sup>2</sup> ) Taille des fils X du câble X (2° de millimètre)	longitud Length longueur [m]	H x B [mm]	
30 - 93	DOL	1 x 4 x 16	5	14 x 37,6	
110 - 130	DOL	1 x 3 x 35 + 1 x 1 x 16	5	15,3 x 35	

### Features

- 8" Water filled heavy duty submersible motor.
- Easily rewindable (wet wound) induction motor with PE insulated windings.
- Corrosion resistant stainless steel stator jacket and shaft.
- Mechanical shaft seal (Carbon/Ceramic) provided.
- Water lubricated heavy duty radial and axial thrust bearings.
- Counter thrust bearing.
- Motors are pre-filled with clean water + Glycol mixture.
- High efficiency electrical design (lower operating cost).
- Tropicalized design (lower winding temperature).
- 8" NEMA coupling flange.
- Pressure compensation diaphragm.

### Specifications

- Ratings: Three phase - 30 to 130 kW, 50 Hz  
30 to 130 kW, 60 Hz
- Supply voltages (Tolerance +10% / -15%):  
50 Hz, 3 phase, 380 V, 400 V, 415 V  
60 Hz, 3 phase, 230 V, 380 V, 460 V
- Degree of protection: IP 68
- Continuous duty
- Ambient temperature: 45°C
- Rotation: Three phase - CCW and CW
- Maximum nos. of starts/hour:  
30 to 55 kW - 25  
66 to 130 kW - 20
- Water pH: 6,5 - 8
- Minimum cooling flow along the motor:  
30 to 37 kW - 30 cm/sec  
45 to 130 kW - 45 cm/sec
- Motor protection: Select thermal overload protection with trip time < 10 sec. at 5 x In
- Maximum submerged depth: 200 metres.

### Special features on request

- Mechanical shaft seal Sic/Sic.
- Built-in PT 100 temperature sensor.
- Special voltages.
- Double cable for Star - Delta operation.

### Caractéristiques

- 8" Moteur submersible résistant rempli d'eau.
- Induction facilement avance (de blessure humide) moteur avec des enroulements isolés par PE.
- Veste et axe résistants à la corrosion de redresseur d'acier inoxydable.
- Joint mécanique d'axe (carbone/en céramique) fourni.
- L'eau lubrifié des paliers de butée radiaux et axiaux résistants.
- Contre- palier de butée.
- Des moteurs sont pré remplis avec de l'eau propre + Mélange de glycol.
- Conception électrique de rendement élevé (frais d'exploitation inférieurs).
- Conception de Tropicalisé (la plus basse température d'enroulement).
- 8" Bride d'accouplement de NEMA.
- Diaphragme de compensation de pression.

### Specifications

- Estimations: Triphasé - 30 à 130 kilowatts, 50 hertz  
30 à 130 kilowatts, 60 hertz
- Tensions d'alimentation (tolérance +10% / -15%):  
50 Hz, 3 phase, 380 V, 400 V, 415 V  
60 Hz, 3 phase, 230 V, 380 V, 460 V
- Degré de protection: IP 68
- Devoir continu
- La température ambiante: 45°C
- Rotation: Triphasé - CCW et onde entretenue
- Maximum nombre débuts/heure:  
30 à 55 kilowatts - 25  
66 à 130 kilowatts - 20
- eau pH: 6,5 - 8
- Écoulement de refroidissement minimum le long de moteur:  
30 à 37 kW - 30 centimètre-secondes  
45 à 130 kW - 45 centimètre-secondes
- Protection de moteur: Choisissez la surcharge thermique de protection avec le < de temps de voyage ; sec 10. à 5 x dedans
- Profondeur submergée par maximum: 200 mètres.

### Usages spéciaux sur demande

- Joint d'axe mécanique Sic/Sic.
- Sonde de température intégrée de la pinte 100.
- Tensions spéciales.
- Double câble pour l'étoile - opération de delta.



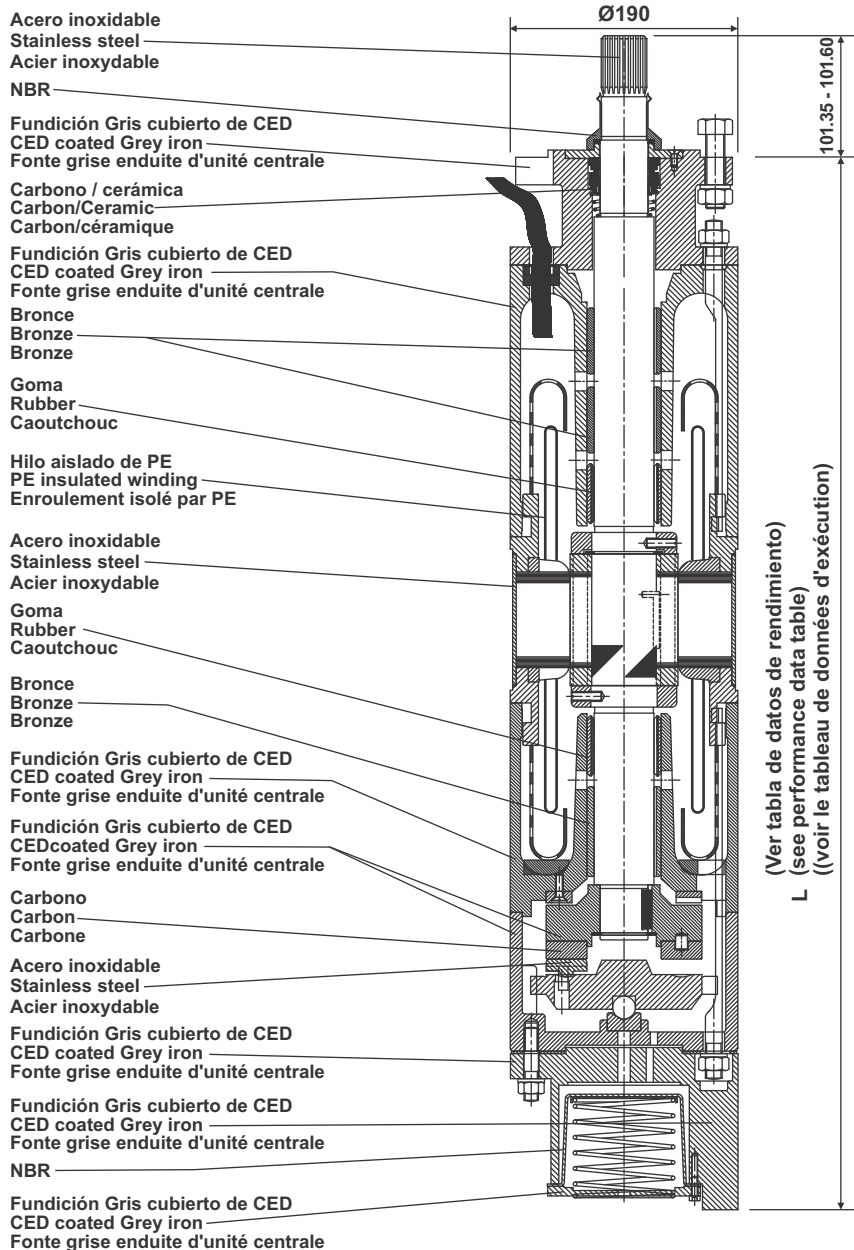
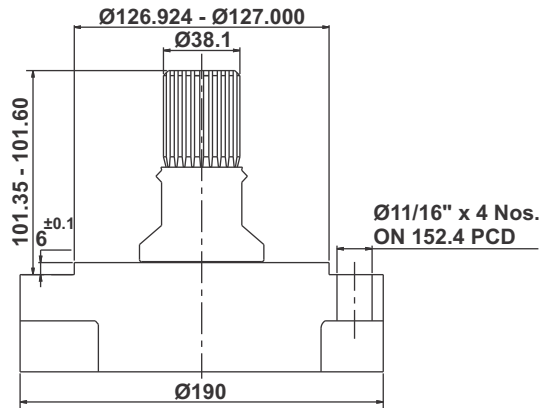

## Eje

Eje estriado: 23 dientes, ángulo de presión con caída 16/32 a 30° con módulo 1.5875 y la tolerancia de acoplamiento 5 según ANSI B.92.1 confirmado con NEMA 8".

## Shaft

Spline shaft: 23 teeth, 16/32 pitch, module 1.5875, 30° pressure angle, coupling tolerance 5 as per ANSI B.92.1, confirming with NEMA 8".

## Axe

Axe de cannelure : 23 dents, 16/32 lancement, module 1.5875, angle de la pression 30°, tolérance d'accouplement 5 selon la norme ANSI B.92.1 conforme avec la NEMA 8".



**Datos de rendimiento**  
**Performance data**  
**Données d'exécution**

## 50 Hz

Tipo de motor Motor type Type de moteur	Pn		Ka [N]	Un [V]	In	Ist/In	n [min <sup>-1</sup> ]	η [%]			COS φ			Tn [Nm]	L [mm]	Peso bruto Gross weight Poids brut [kg]	Volumen bruto Gross volume Volume brut [m <sup>3</sup> ]
	kW	HP						50%	75%	100%	50%	75%	100%				
GHW82404732	30	40	45000	380	62,8	4,51	2890	79,9	83,3	84,2	0,72	0,83	0,89	99,19	1020	172,0	0,1793
				400	59,9	4,61	2900	81,1	84,1	85,0	0,71	0,84	0,89	98,84			
				415	57,8	4,66	2900	80,7	83,9	84,9	0,69	0,83	0,88	98,84			
GHW82504732	37	50	45000	380	78,0	4,70	2890	80,1	83,1	84,1	0,74	0,84	0,88	122,30	1110	194,0	0,1943
				400	75,0	4,80	2900	81,3	84,1	85,0	0,72	0,83	0,86	121,90			
				415	74,0	4,85	2900	80,7	83,5	84,4	0,70	0,80	0,84	121,90			
GHW82604732	45	60	45000	380	92,5	4,70	2890	80,3	83,3	85,2	0,73	0,87	0,88	148,80	1210	214,0	0,2130
				400	89,8	4,80	2900	81,5	84,1	85,9	0,72	0,81	0,86	148,30			
				415	88,8	4,90	2900	81,3	83,9	85,8	0,70	0,80	0,84	148,30			
GHW82754732	55	75	45000	380	113,8	4,90	2890	80,5	84,1	85,7	0,74	0,84	0,88	181,84	1260	228,0	0,2204
				400	109,5	5,00	2910	81,9	85,1	86,4	0,72	0,82	0,86	180,60			
				415	108,8	5,10	2910	81,5	84,7	86,2	0,69	0,80	0,84	180,60			
GHW82904732	66	90	45000	380	135,5	4,90	2890	80,7	85,3	86,4	0,74	0,85	0,89	218,20	1427	267,0	0,2430
				400	131,0	5,00	2910	81,9	85,9	86,9	0,72	0,83	0,86	216,70			
				415	128,5	5,05	2910	81,3	85,3	86,6	0,69	0,81	0,84	216,70			
GHW83104732	75	100	45000	380	151,0	4,91	2890	80,9	84,7	86,2	0,74	0,85	0,89	247,96	1477	278,0	0,2503
				400	147,0	5,01	2910	81,9	85,5	87,0	0,72	0,83	0,87	246,26			
				415	145,5	5,11	2910	81,7	85,3	86,6	0,70	0,79	0,84	246,26			
GHW83124732	93	125	45000	380	186,8	4,91	2900	80,5	84,5	86,5	0,75	0,84	0,88	306,40	1617	305,0	0,2690
				400	181,0	5,01	2910	81,5	86,4	87,8	0,71	0,81	0,86	305,36			
				415	180,5	5,06	2920	81,7	85,5	87,0	0,70	0,79	0,84	304,31			
GHW83154732	110	150	45000	380	231,0	4,92	2890	79,0	83,3	85,0	0,72	0,81	0,85	363,68	1747	342,0	0,2877
				400	224,0	5,02	2900	79,5	84,1	85,5	0,71	0,79	0,83	362,42			
				415	220,0	5,08	2900	80,0	84,7	86,0	0,69	0,77	0,81	362,42			
GHW83174732	130	175	45000	380	273,0	4,93	2890	79,2	83,4	85,2	0,72	0,81	0,85	429,80	1947	388,0	0,3213
				400	261,0	5,02	2900	79,7	84,3	85,7	0,71	0,80	0,84	428,32			
				415	256,0	5,08	2900	80,2	84,9	86,2	0,70	0,78	0,82	428,32			

Pn: Potencia nominal

Ka: la carga de empuje

Un: tensión nominal

In: Intensidad nominal

Ist/In: corriente cerrada del rotor/amperaje nominal

n: Velocidad de giro nominal

η: Eficiencia

cos φ: factor de potencia

Tn: Esfuerzo de torsión clasificado

L: longitud del motor

Pn: Rated output

Ka: Thrust load

Un: Rated voltage

In: Rated current

Ist/In: Locked rotor current/Rated amperage

n: Rated speed

η: Efficiency

cos φ: Power factor

Tn: Rated torque

L: Motor length

Pn: Rendement évalué

Ka: Charge de poussée

Un: Tension évaluée

In: Courant évalué

Ist/In: Le rotor verrouillé courant/a évalué l'ampérage

n: Vitesse évaluée

η: Efficacité

cos φ: Facteur de puissance

Tn: Couple évalué

L: Longueur de moteur

## Características

- Motor refrigerado por agua, sumergible de 8" de alta resistencia y acero inoxidable.
- Inducción de fácil rebobinado (bobinado húmedo) con hilo aislado de PE.
- Completamente construido de acero inoxidable AISI 304.
- Sello mecánico del eje (de carbono/cerámica) proporcionado.
- Cojinetes de empuje radiales y axiales de alta resistencia lubricados por agua.
- Cojinete de contra empuje.
- Los motores están pre-refrigerados con agua limpia + una mezcla de glicol.
- Extensión de eje hecha de acero inoxidable AISI 316.
- Diseño de alta eficiencia eléctrica (bajo costo de operación).
- Diseño tropicalizado (baja temperatura de bobinado).
- Pestaña de acoplamiento NEMA de 8".
- Membrana de compensación presión.

## Especificaciones

- Clasificación: Trifásico - 30 a 130 kW, 50 Hz  
30 a 130 kW, 60 Hz
- Tensiones de alimentación (tolerancia +10% / -15%):  
50 Hz, 3 fases, 380 V, 400 V, 415 V  
60 Hz, 3 fases, 230 V, 380 V, 460 V
- Grado de protección: IP 68
- Funcionamiento continuo
- Temperatura ambiente: 45°C
- Rotación: Trifásico - CCW y CW
- Máximos números de arranques/hora:  
30 a 55 kW - 25  
66 a 130 kW - 20
- pH del agua: 6,5 - 8
- Mínimo flujo de refrigeración a lo largo del motor:  
30 a 37 kW - 30 cm / seg  
45 a 130 kW - 45 cm / seg
- Protección del motor: Seleccione protección contra sobrecarga térmica con tiempo de disparo <10 seg. a 5 x In
- Máxima sumergibilidad: 200 metros.

## Ejecuciones especiales

- Sello mecánica de eje Sic/Sic.
- Sensor de temperatura PT 100 incorporado.
- Tensiones especiales.
- Doble cable para operación de Estrella - Delta.

## Datos de cable

### Cable data

### Données de câble

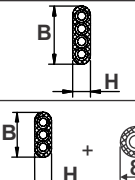
kW	Tipo de arranque Type of start type de debut	Cable x longitud x Tamaño (mm <sup>2</sup> ) Cable x Leads x Size (mm <sup>2</sup> ) Taille des fils X du câble X (² de millimètre)	longitud Length longueur [m]	H x B [mm]	
30 - 93	DOL	1 x 4 x 16	5	14 x 37,6	
110 - 130	DOL	1 x 3 x 35 + 1 x 1 x 16	5	15,3 x 35	

## Features

- 8" Water filled heavy duty stainless steel submersible motor.
- Easily rewindable (wet wound) induction motor with PE insulated windings.
- Complete stainless steel AISI 304 construction.
- Mechanical shaft seal (Carbon/Ceramic) provided.
- Water lubricated heavy duty radial and axial thrust bearings.
- Counter thrust bearing.
- Motors are pre-filled with clean water + Glycol mixture.
- Shaft extension made of stainless steel AISI 316.
- High efficiency electrical design (lower operating cost).
- Tropicalized design (lower winding temperature).
- 8" NEMA coupling flange.
- Pressure compensation diaphragm.

## Specifications

- Ratings: Three phase - 30 to 130 kW, 50 Hz  
30 to 130 kW, 60 Hz
- Supply voltages (Tolerance +10% / -15%):  
50 Hz, 3 phase, 380 V, 400 V, 415 V  
60 Hz, 3 phase, 230 V, 380 V, 460 V
- Degree of protection: IP 68
- Continuous duty
- Ambient temperature: 45°C
- Rotation: Three phase - CCW and CW
- Maximum nos. of starts/hour:  
30 to 55 kW - 25  
66 to 130 kW - 20
- Water pH: 6,5 - 8
- Minimum cooling flow along the motor:  
30 to 37 kW - 30 cm/sec  
45 to 130 kW - 45 cm/sec
- Motor protection: Select thermal overload protection with trip time < 10 sec. at 5 x In
- Maximum submerged depth: 200 metres.

## Special features on request

- Mechanical shaft seal Sic/Sic.
- Built-in PT 100 temperature sensor.
- Special voltages.
- Double cable for Star - Delta operation.

## Caractéristiques

- 8" Acier inoxidable resistente rempli d'eau moteur submersible.
- Induction facilement avance (de blessure humide) moteur avec des enroulements isolés par PE.
- Complètement acier inoxydable AISI 304 construction.
- Joint mécanique d'axe (carbone/en céramique) fourni.
- L'eau lubrifié des paliers de butée radiaux et axiaux résistants.
- Contre- palier de butée.
- Des moteurs sont pré remplis avec de l'eau propre + Mélange de glycol.
- Prolongation d'axe faite d'acier inoxydable AISI 316.
- Conception électrique de rendement élevé (frais d'exploitation inférieurs).
- Conception de Tropicalisé (la plus basse température d'enroulement).
- 8" Bride d'accouplement de NEMA.
- Diaphragme de compensation de pression.

## Specifications

- Estimations: Triphasé - 30 à 130 kilowatts, 50 hertz  
30 à 130 kilowatts, 60 hertz
- Tensions d'alimentation (tolérance +10% / -15%):  
50 Hz, 3 phase, 380 V, 400 V, 415 V  
60 Hz, 3 phase, 230 V, 380 V, 460 V
- Degré de protection: IP 68
- Devoir continu
- La température ambiante: 45°C
- Rotation: Triphasé - CCW et onde entretenue
- Maximum nombre débuts/heure:  
30 à 55 kilowatts - 25  
66 à 130 kilowatts - 20
- eau pH: 6,5 - 8
- Écoulement de refroidissement minimum le long de moteur:  
30 à 37 kW - 30 centimètre-secondes  
45 à 130 kW - 45 centimètre-secondes
- Protection de moteur: Choisissez la surcharge thermique de protection avec le < de temps de voyage ; sec 10. à 5 x dedans
- Profondeur submergée par maximum: 200 mètres.

## Usages spéciaux sur demande

- Joint d'axe mécanique Sic/Sic.
- Sonde de température intégrée de la pinte 100.
- Tensions spéciales.
- Double câble pour l'étoile - opération de delta.

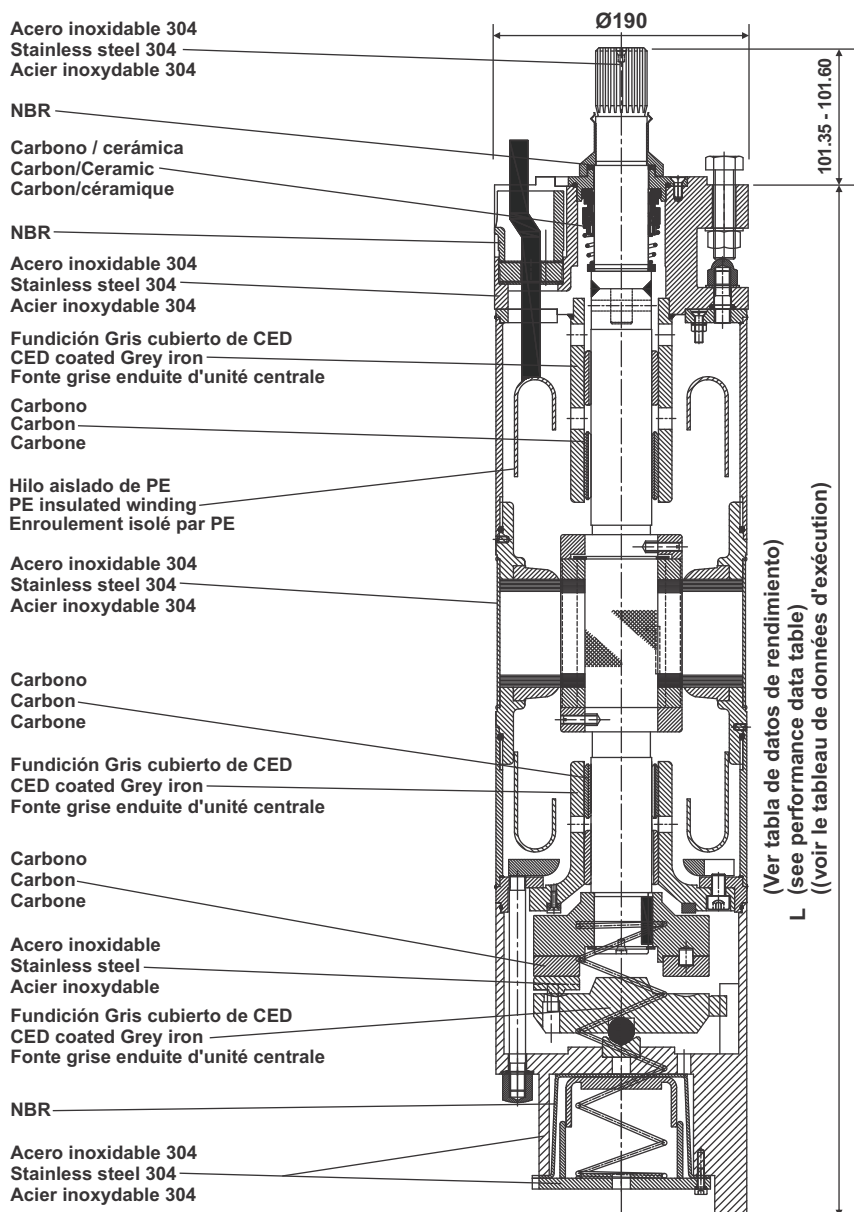
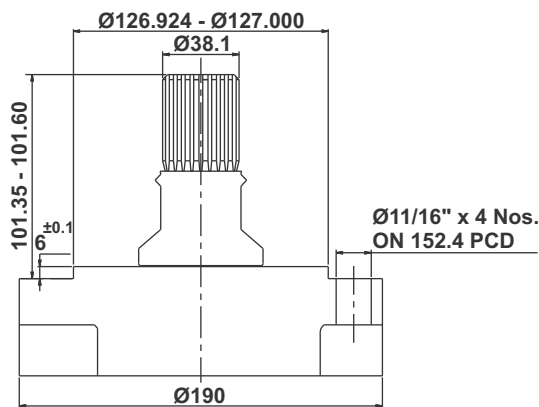

## Eje

Eje estriado: 23 dientes, ángulo de presión con caída 16/32 a 30° con módulo 1.5875 y la tolerancia de acoplamiento 5 según ANSI B.92.1 confirmado con NEMA 8".

## Shaft

Spline shaft: 23 teeth, 16/32 pitch, module 1.5875, 30° pressure angle, coupling tolerance 5 as per ANSI B.92.1, confirming with NEMA 8".

## Axe

Axe de cannelure : 23 dents, 16/32 lancement, module 1.5875, angle de la pression 30°, tolérance d'accouplement 5 selon la norme ANSI B.92.1 conforme avec la NEMA 8".



**Datos de rendimiento**  
**Performance data**  
**Données d'exécution**

## 50 Hz

Tipo de motor Motor type Type de moteur	Pn		Ka [N]	Un [V]	In	Ist/In	n [min <sup>-1</sup> ]	η [%]			COS φ			Tn [Nm]	L [mm]	Peso bruto Gross weight Poids brut [kg]	Volumen bruto Gross volume Volume brut [m <sup>3</sup> ]
	kW	HP						50%	75%	100%	50%	75%	100%				
GXW82404732	30	40	45000	380	62,8	4,51	2890	79,9	83,3	84,2	0,72	0,83	0,89	99,19	1069	183,0	0,1900
				400	59,9	4,61	2900	81,1	84,1	85,0	0,71	0,84	0,89	98,84			
				415	57,8	4,66	2900	80,7	83,9	84,9	0,69	0,83	0,88	98,84			
GXW82504732	37	50	45000	380	78,0	4,70	2890	80,1	83,1	84,1	0,74	0,84	0,88	122,30	1159	205,0	0,2100
				400	75,0	4,80	2900	81,3	84,1	85,0	0,72	0,83	0,86	121,90			
				415	74,0	4,85	2900	80,7	83,5	84,4	0,70	0,80	0,84	121,90			
GXW82604732	45	60	45000	380	92,5	4,70	2890	80,3	83,3	85,2	0,73	0,87	0,88	148,80	1259	228,0	0,2200
				400	89,8	4,80	2900	81,5	84,1	85,9	0,72	0,81	0,86	148,30			
				415	88,8	4,90	2900	81,3	83,9	85,8	0,70	0,80	0,84	148,30			
GXW82754732	55	75	45000	380	113,8	4,90	2890	80,5	84,1	85,7	0,74	0,84	0,88	181,84	1309	240,0	0,2300
				400	109,5	5,00	2910	81,9	85,1	86,4	0,72	0,82	0,86	180,60			
				415	108,8	5,10	2910	81,5	84,7	86,2	0,69	0,80	0,84	180,60			
GXW82904732	66	90	45000	380	135,5	4,90	2890	80,7	85,3	86,4	0,74	0,85	0,89	218,20	1398	249,0	0,2400
				400	131,0	5,00	2910	81,9	85,9	86,9	0,72	0,83	0,86	216,70			
				415	128,5	5,05	2910	81,3	85,3	86,6	0,69	0,81	0,84	216,70			
GXW83104732	75	100	45000	380	151,0	4,91	2890	80,9	84,7	86,2	0,74	0,85	0,89	247,96	1448	261,0	0,2500
				400	147,0	5,01	2910	81,9	85,5	87,0	0,72	0,83	0,87	246,26			
				415	145,5	5,11	2910	81,7	85,3	86,6	0,70	0,79	0,84	246,26			
GXW83124732	93	125	45000	380	186,8	4,91	2900	80,5	84,5	86,5	0,75	0,84	0,88	306,40	1588	293,0	0,2700
				400	181,0	5,01	2910	81,5	86,4	87,8	0,71	0,81	0,86	305,36			
				415	180,5	5,06	2920	81,7	85,5	87,0	0,70	0,79	0,84	304,31			
GXW83154732	110	150	45000	380	231,0	4,92	2890	79,0	83,3	85,0	0,72	0,81	0,85	363,68	1718	323,0	0,2900
				400	224,0	5,02	2900	79,5	84,1	85,5	0,71	0,79	0,83	362,42			
				415	220,0	5,08	2900	80,0	84,7	86,0	0,69	0,77	0,81	362,42			
GXW83174732	130	175	45000	380	273,0	4,93	2890	79,2	83,4	85,2	0,72	0,81	0,85	429,80	1918	370,0	0,3200
				400	261,0	5,02	2900	79,7	84,3	85,7	0,71	0,80	0,84	428,32			
				415	256,0	5,08	2900	80,2	84,9	86,2	0,70	0,78	0,82	428,32			

Pn: Potencia nominal

Ka: la carga de empuje

Un: tensión nominal

In: Intensidad nominal

Ist/In: corriente cerrada del rotor/amperaje nominal

n: Velocidad de giro nominal

η: Eficiencia

cos φ: factor de potencia

Tn: Esfuerzo de torsión clasificado

L: longitud del motor

Pn: Rated output

Ka: Thrust load

Un: Rated voltage

In: Rated current

Ist/In: Locked rotor current/Rated amperage

n: Rated speed

η: Efficiency

cos φ: Power factor

Tn: Rated torque

L: Motor length

Pn: Rendement évalué

Ka: Charge de poussée

Un: Tension évaluée

In: Courant évalué

Ist/In: Le rotor verrouillé courant/a évalué l'ampérage

n: Vitesse évaluée

η: Efficacité

cos φ: Facteur de puissance

Tn: Couple évalué

L: Longueur de moteur





**GENERAL PUMPS**

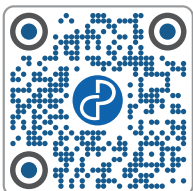

FOR MORE DETAILS  
SCAN THE QR CODE

## CONTACT US

# GENERAL PUMPS, S.L.U.

📍 Pol. Ind. El Oliveral (U.E.7, Nave nº1) - Calle W 46394  
Ribarroja del Turia - Valencia Spain

☎ Tel. : +34 96 1665200 / Fax : +34 96 1665052

✉ E-mail: [info@pumpsgp.com](mailto:info@pumpsgp.com)

🌐 [www.pumpsgp.com](http://www.pumpsgp.com)